

Sanivite®



para instalar uma cozinha, uma lavanderia

Bomba para evacuar águas cinzentas de uma cozinha ou de uma lavanderia. Não evacua as águas de uma sanita. Para uso doméstico



DESEMPENHO

- Evacuação vertical máxima 5 m.
- Caudal máximo 110 L/min.

VANTAGEM

- Para águas com temperatura até 60° C.
- Funcionamento silencioso.
- Potente.



Visualize as informações técnicas do produto.

OPCIONAL

Desincrustante específico para trituradores sanitários.



Sanialarm, sistema de alarme externo.



Filtros disponível em DIN 32 ou 40.



Acessórios ver página 126.

CONEXÕES

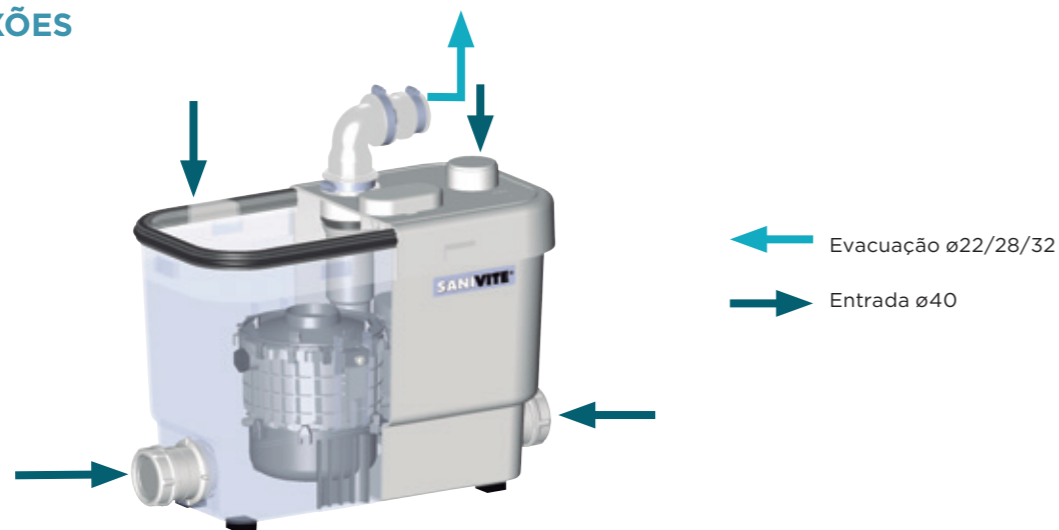

DIMENSÕES

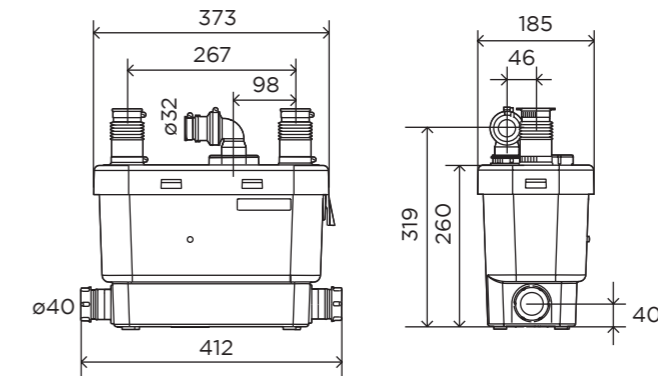

CURVA

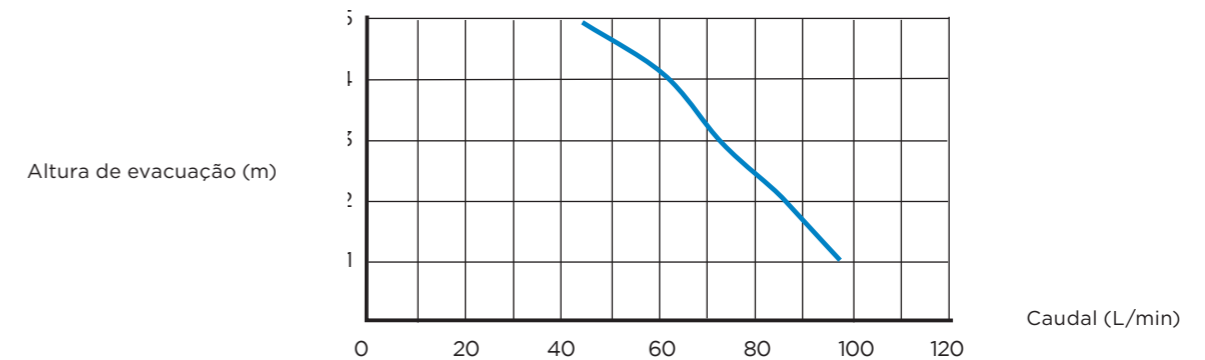

SANIVITE

Materiais	
Eixo	aço inoxidável
Características eléctricas	
Voltagem (V)	220-240
Frequência (Hz)	50
Consumo do motor (W)	400
Índice de proteção	IP44
Tipo de cabo de alimentação (mm²)	3 x 0,75
Ficha incluída	sim
Condensador (µF)	8
Hidráulica	
Altura máxima de evacuação (m)	5
Distância máxima de evacuação (m)	50
Caudal máximo (L/min)	95
Número de entradas	4
Diâmetro de entrada lateral (mm)	40
Diâmetro de entrada superior (mm)	40
Diâmetro de evacuação (mm)	22/28/32
Nível ON (mm)	95 ± 15
Temperatura máxima do líquido bombeado (5 min) (C°)	60
Tipo de turbina	disco duplo
Tipo de detecção	pressão
Logística	
Peso líquido (kg)	6,4
Código EAN	3308811599018
Referência do produto	0101700