

# Sanishower®



## para instalar um duche/lavatório

É uma bomba de evacuação para águas cinzentas provenientes de um duche, e/ou lavatório, e/ou bidé. Para uso doméstico.



### DESEMPENHO

- Evacuação vertical máxima 4 m.
- Caudal máximo 70 L/min.

### VANTAGEM

- Compacta, fácil de esconder.
- Instale duche ou lavatório onde quiser.



Visualize as informações técnicas do produto.

### OPCIONAL



Desincrustante específico para trituradores sanitários.



Sanialarm, sistema de alarme externo.

Acessórios ver página 126.

### CONEXÕES

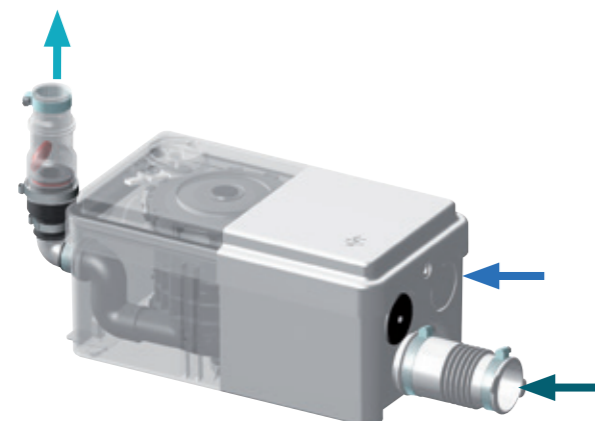

- ← Evacuação ø22/32
- Entrada ø32 recortar
- Entrada ø40

### DIMENSÕES

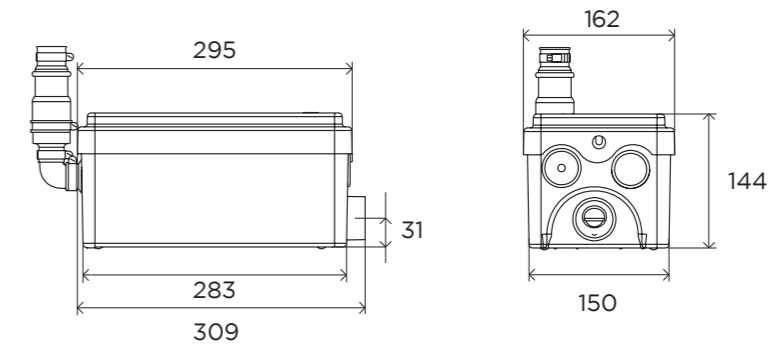

### CURVA

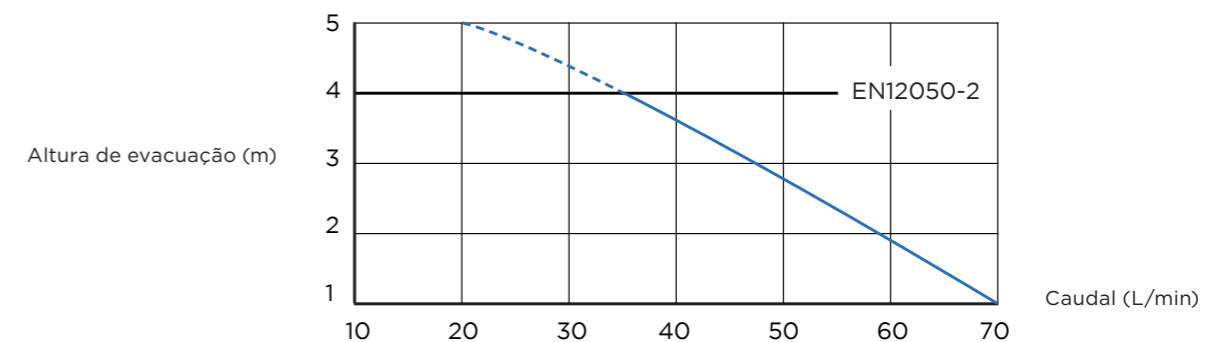

### SANISHOWER

Materiais	
Eixo	aço inoxidável
Características eléctricas	
Voltagem (V)	220-240
Frequência (Hz)	50
Consumo do motor (W)	250
Índice de proteção	IP44
Tipo de cabo de alimentação (mm²)	3 x 0,75
Ficha incluída	não
Condensador (µF)	6,3
Hidráulica	
Altura máxima de evacuação (m)	4
Distância máxima de evacuação (m)	40
Caudal máximo (L/min)	70
Número de entradas	2
Diâmetro de entrada lateral (mm)	32/40
Diâmetro de evacuação (mm)	22/32
Nível ON (mm)	60 ± 10
Temperatura máxima do líquido bombeado (5 min) (C°)	35
Tipo de turbina	disco duplo
Tipo de detecção	pressão
Características gerais	
Nível de ruído (dB(A))	46
Logística	
Peso líquido (kg)	3,5
Código EAN	3308811598011
Referência do produto	0101000